



# Coaching-Gespräch

Josef Maier

VSA-Mitglied (Ressort Beobachtungswesen)

15.08.2013

© 2013 Sandra Maier

1

# Agenda

- ⚽ Vorbereitung auf das Gespräch / Vor dem Spiel zu Hause
- ⚽ Während des Spiels am Spielort
- ⚽ Fallstricke
- ⚽ Merkmale, um SR-Team zu überzeugen
- ⚽ Organisation und Vorbereitung auf das Coaching
- ⚽ Ablauf des Coaching-Gesprächs

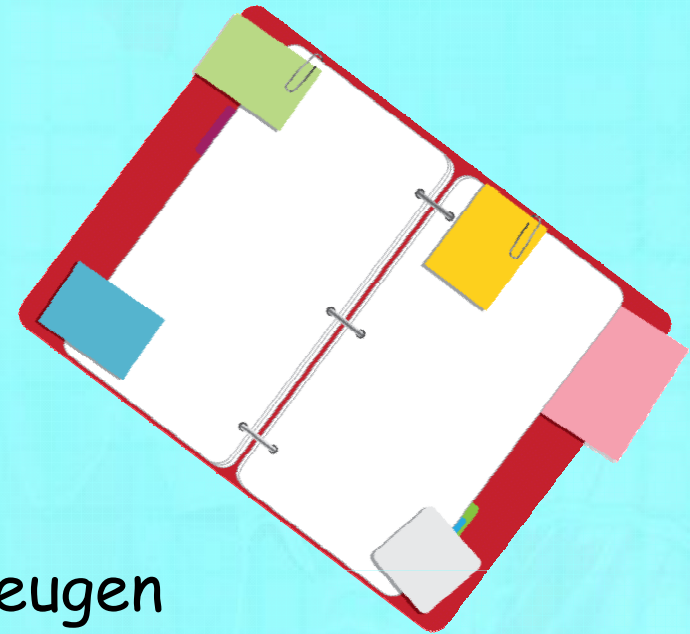



# Vorbereitung auf das Gespräch / Vor dem Spiel zu Hause



## Agenda

- ⚽ Vorbereitung zu Hause
- ⚽ Am Spielort
- ⚽ Fallstricke
- ⚽ Merkmale zur Überzeugung
- ⚽ Organisation & Vorbereitung am Spielort
- ⚽ Ablauf Coaching-Gespräch

15.08.2013

# Vorbereitung auf das Gespräch / Vor dem Spiel zu Hause

- Richtigkeit der Vor- und Nachnamen

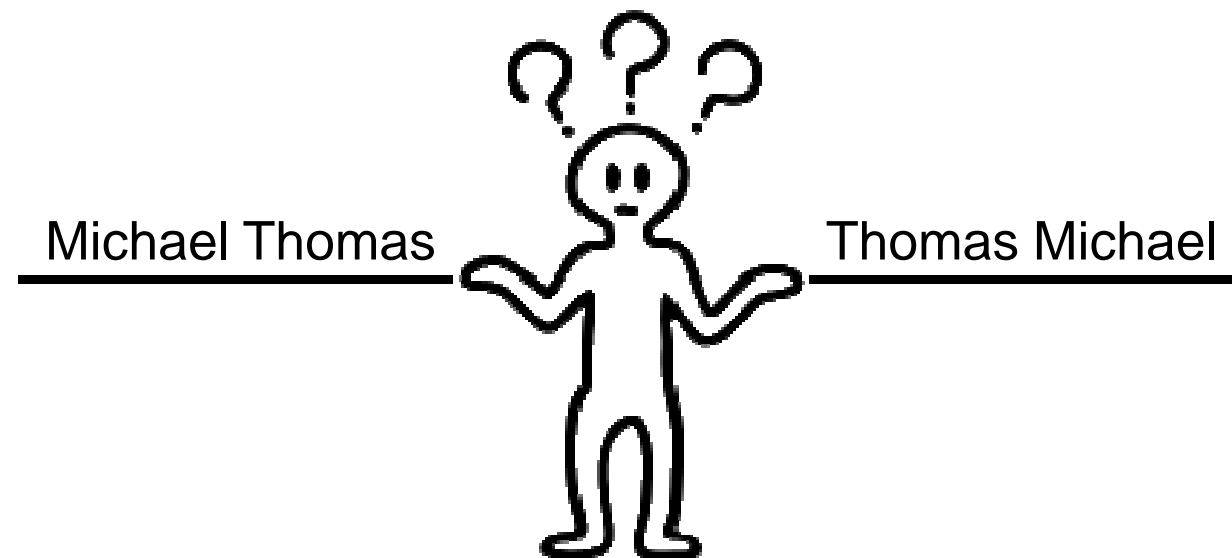

© 2013 Sandra Maier

## Agenda

- ⚽ Vorbereitung zu Hause
- ⚽ Am Spielort
- ⚽ Fallstricke
- ⚽ Merkmale zur Überzeugung
- ⚽ Organisation & Vorbereitung am Spielort
- ⚽ Ablauf Coaching-Gespräch

15.08.2013

# Vorbereitung auf das Gespräch / Vor dem Spiel zu Hause

- Richtigkeit der Aussprache der Namen

Taner Güven



© 2013 Sandra Maier

5



## Agenda

- ⚽ Vorbereitung zu Hause
- ⚽ Am Spielort
- ⚽ Fallstricke
- ⚽ Merkmale zur Überzeugung
- ⚽ Organisation & Vorbereitung am Spielort
- ⚽ Ablauf Coaching-Gespräch

15.08.2013

# Vorbereitung auf das Gespräch / Vor dem Spiel zu Hause

- Name und Person identisch?

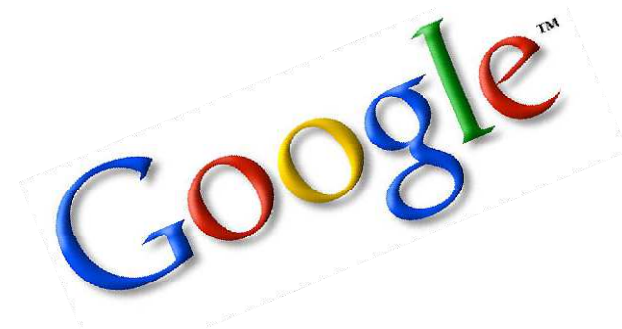

## Agenda

- ⚽ Vorbereitung zu Hause
- ⚽ Am Spielort
- ⚽ Fallstricke
- ⚽ Merkmale zur Überzeugung
- ⚽ Organisation & Vorbereitung am Spielort
- ⚽ Ablauf Coaching-Gespräch

15.08.2013

# Vorbereitung auf das Gespräch / Vor dem Spiel zu Hause

- Gegebenenfalls Geburtsdaten der SR



Vielen Dank, dass du meinen Geburtstag vergessen hast!

## Agenda

- ⚽ Vorbereitung zu Hause
- ⚽ Am Spielort
- ⚽ Fallstricke
- ⚽ Merkmale zur Überzeugung
- ⚽ Organisation & Vorbereitung am Spielort
- ⚽ Ablauf Coaching-Gespräch

15.08.2013

# Vorbereitung auf das Gespräch / Vor dem Spiel zu Hause

- Wir „duzen“ uns!



© 2013 Sandra Maier

8



# Während des Spiels am Spielort



## Agenda

- ⚽ Vorbereitung zu Hause
- ⚽ Am Spielort
- ⚽ Fallstricke
- ⚽ Merkmale zur Überzeugung
- ⚽ Organisation & Vorbereitung am Spielort
- ⚽ Ablauf Coaching-Gespräch

15.08.2013

# Während des Spiels am Spielort

## Begrüßungs-“Zeremonie“



Begrüßungszeremonie eines Basstölpel Paares auf Helgoland



## Agenda

🏆 Vorbereitung zu Hause

🏆 Am Spielort

🏆 Fallstricke

🏆 Merkmale zur Überzeugung

🏆 Organisation & Vorbereitung am Spielort

🏆 Ablauf Coaching-Gespräch

15.08.2013

## Während des Spiels am Spielort

- Mit Namen ansprechen = optimal

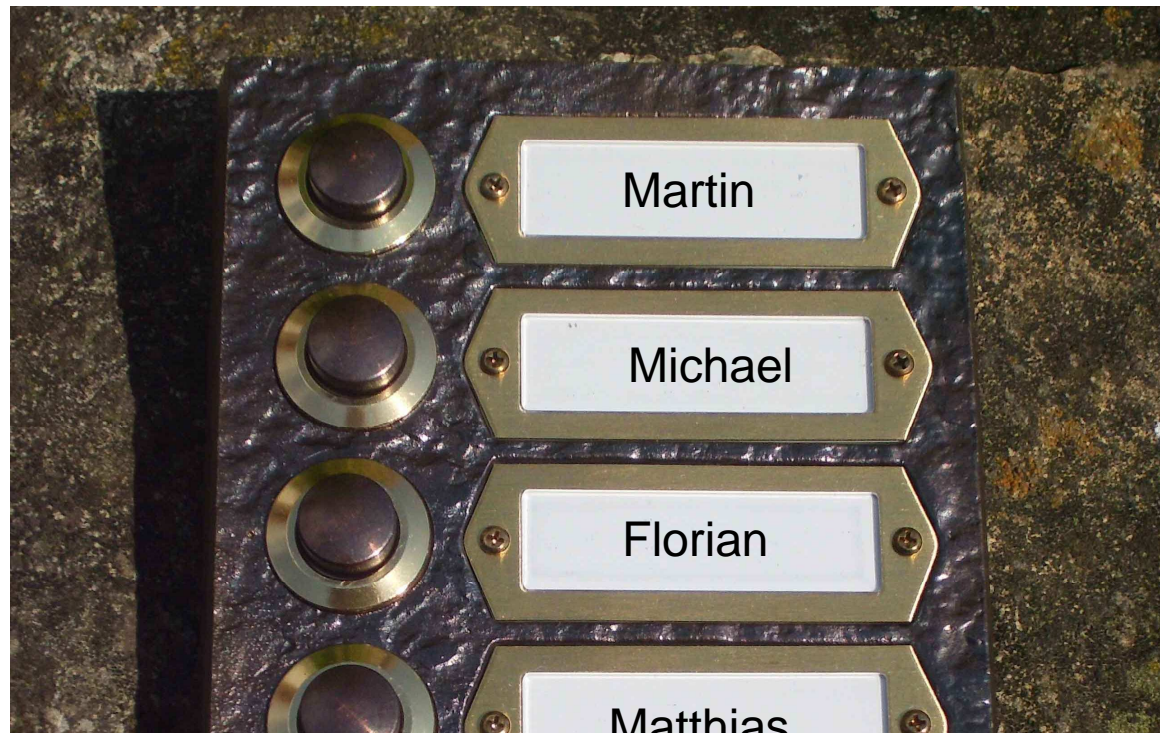

© 2013 Sandra Maier

11

## Agenda

- ⚽ Vorbereitung zu Hause
- ⚽ Am Spielort
- ⚽ Fallstricke
- ⚽ Merkmale zur Überzeugung
- ⚽ Organisation & Vorbereitung am Spielort
- ⚽ Ablauf Coaching-Gespräch

15.08.2013

## Während des Spiels am Spielort

- Bei Unsicherheit „Wer ist wer?“ kann bei SRA durchaus „Wer ist wer?“ gefragt werden



© 2013 Sandra Maier

12



# Fallstricke



## Agenda

⚽ Vorbereitung zu Hause

⚽ Am Spielort

⚽ Fallstricke

⚽ Merkmale zur Überzeugung

⚽ Organisation & Vorbereitung am Spielort

⚽ Ablauf Coaching-Gespräch

15.08.2013

# Fallstricke

- Zeitdruck offenbaren...



**Zeit - Zeit - Zeit - Zeit - Zeit - Zeit**  
**Zeit - Zeit - Zeit - Zeit - Zeit**  
**Zeit - Zeit - Zeit - Zeit**  
**Zeit - Zeit - Zeit**  
**Zeit - Zeit**  
**Zeit**  
**Zeit - Zeit**  
**Zeit - Zeit - Zeit**  
**Zeit - Zeit - Zeit - Zeit**  
**Zeit - Zeit - Zeit - Zeit - Zeit**  
**Zeit - Zeit - Zeit - Zeit - Zeit**

© 2013 Sandra Maier

14



## Agenda

- ⚽ Vorbereitung zu Hause
- ⚽ Am Spielort
- ⚽ Fallstricke
- ⚽ Merkmale zur Überzeugung
- ⚽ Organisation & Vorbereitung am Spielort
- ⚽ Ablauf Coaching-Gespräch

15.08.2013

# Fallstricke

- Namen des SR / der SRA's nicht kennen...

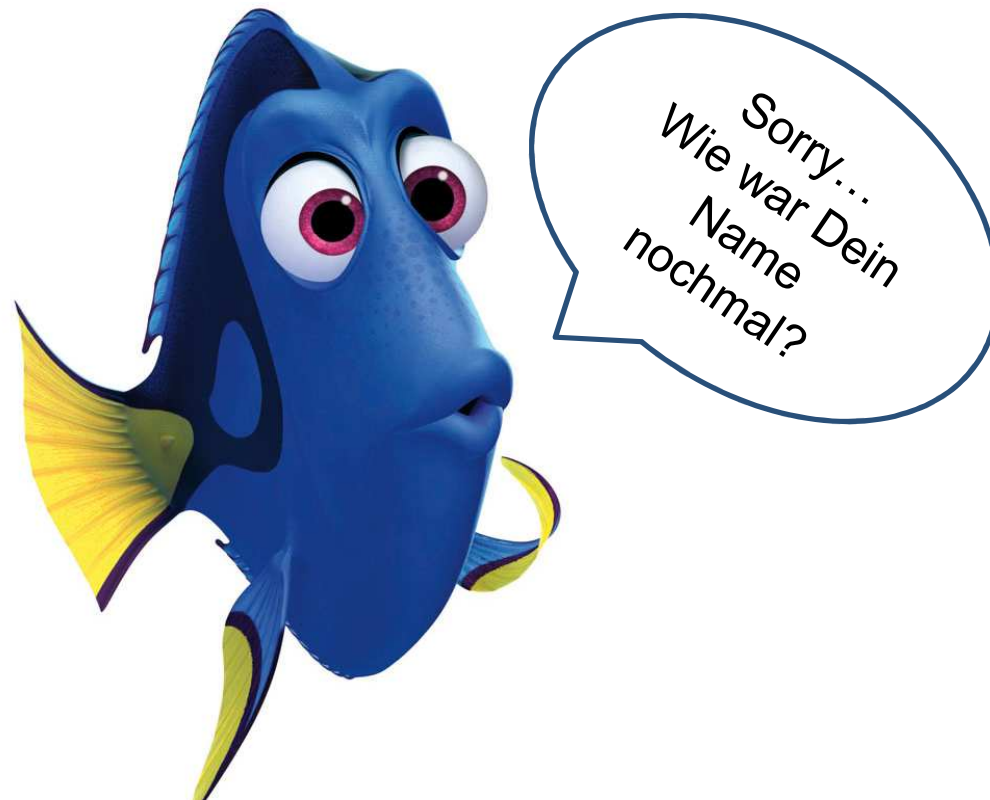

© 2013 Sandra Maier

15

## Agenda

- 🏆 Vorbereitung zu Hause
- 🏆 Am Spielort
- 🏆 Fallstricke
- 🏆 Merkmale zur Überzeugung
- 🏆 Organisation & Vorbereitung am Spielort
- 🏆 Ablauf Coaching-Gespräch

15.08.2013

# Fallstricke

- SR / SRA verwechseln...

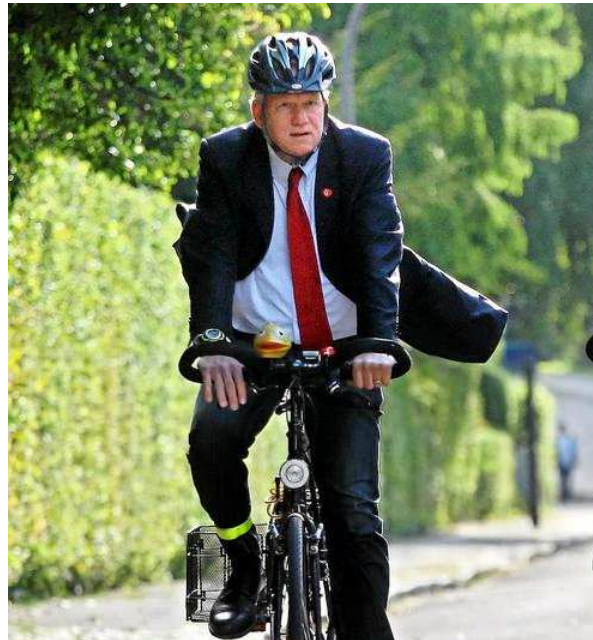

Dortmunds Oberbürgermeister  
Ullrich Sierau



Mayor von London  
Boris Johnson

© 2013 Sandra Maier

16



## Agenda

⚽ Vorbereitung  
zu Hause

⚽ Am Spielort

⚽ Fallstricke

⚽ Merkmale zur  
Überzeugung

⚽ Organisation &  
Vorbereitung  
am Spielort

⚽ Ablauf Coaching-  
Gespräch

15.08.2013

# Fallstricke

- Vortreffen nicht parat haben...



© 2013 Sandra Maier

17

## Agenda

⚽ Vorbereitung zu Hause

⚽ Am Spielort

⚽ Fallstricke

⚽ Merkmale zur Überzeugung

⚽ Organisation & Vorbereitung am Spielort

⚽ Ablauf Coaching-Gespräch

15.08.2013

# Fallstricke

- SR / SRA nicht wiedererkennen...

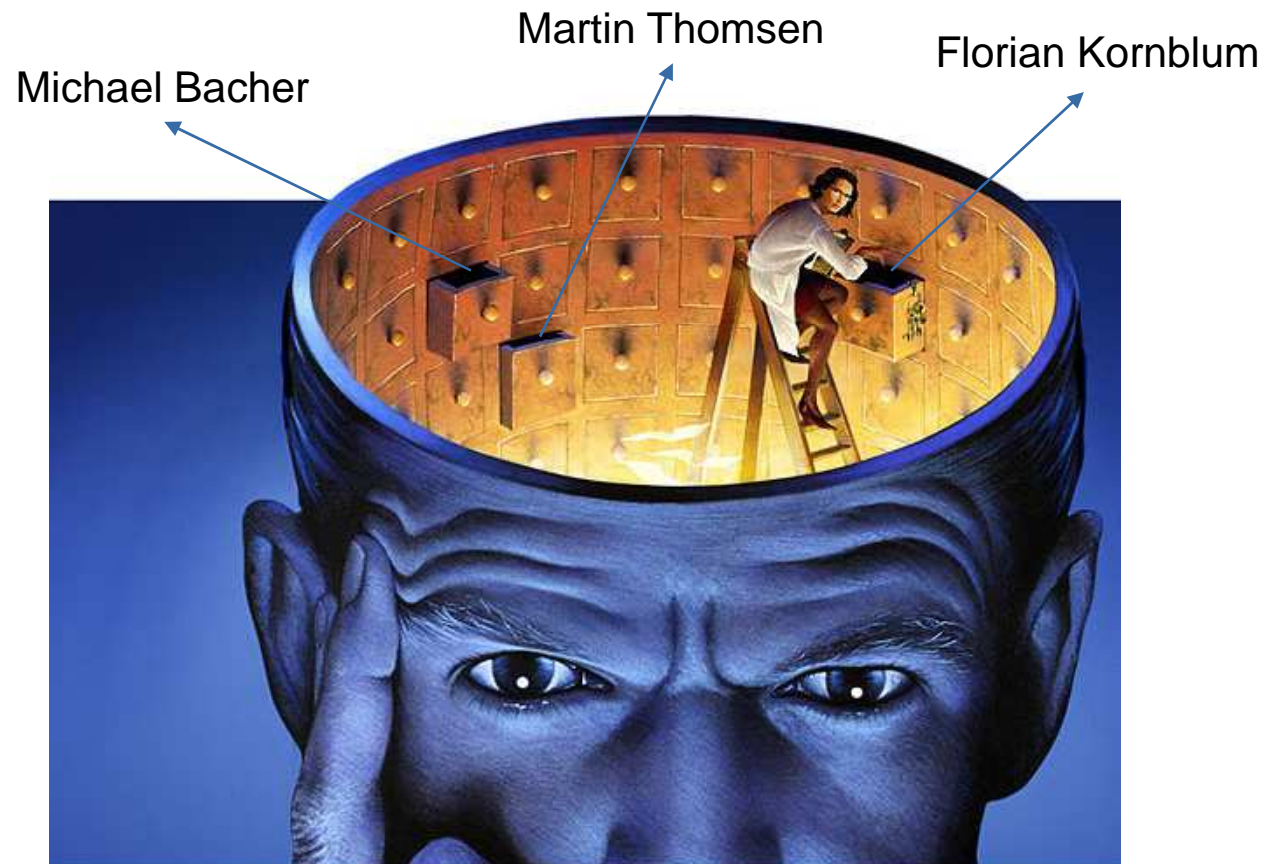

© 2013 Sandra Maier

18



## Agenda

- ⚽ Vorbereitung zu Hause
- ⚽ Am Spielort
- ⚽ Fallstricke
- ⚽ Merkmale zur Überzeugung
- ⚽ Organisation & Vorbereitung am Spielort
- ⚽ Ablauf Coaching-Gespräch

15.08.2013

# Fallstricke

- Status des SR nicht parat haben, z. B. Florian Kornblum

3. Liga

Regionalliga

Bayernliga

Landesliga



## Agenda

⚽ Vorbereitung zu Hause

⚽ Am Spielort

⚽ Fallstricke

⚽ Merkmale zur Überzeugung

⚽ Organisation & Vorbereitung am Spielort

⚽ Ablauf Coaching-Gespräch

15.08.2013

# Fallstricke

- Status des SR nicht parat haben, z. B. Florian Kornblum

3. Liga

Regionalliga

Bayernliga

Landesliga





## Agenda

- ⚽ Vorbereitung zu Hause
- ⚽ Am Spielort
- ⚽ Fallstricke
- ⚽ Merkmale zur Überzeugung
- ⚽ Organisation & Vorbereitung am Spielort
- ⚽ Ablauf Coaching-Gespräch

15.08.2013

# Fallstricke

- Status der SRA's als SR nicht parat haben, z. B. Michael Bacher



© 2013 Sandra Maier

21

## Agenda

- ⚽ Vorbereitung zu Hause
- ⚽ Am Spielort
- ⚽ Fallstricke
- ⚽ Merkmale zur Überzeugung
- ⚽ Organisation & Vorbereitung am Spielort
- ⚽ Ablauf Coaching-Gespräch

15.08.2013

# Fallstricke

- Status der SRA's als SR nicht parat haben, z. B. Michael Bacher

3. Liga

Regionalliga



Bayernliga

Landesliga



## Agenda

⚽ Vorbereitung zu Hause

⚽ Am Spielort

⚽ Fallstricke

⚽ Merkmale zur Überzeugung

⚽ Organisation & Vorbereitung am Spielort

⚽ Ablauf Coaching-Gespräch

15.08.2013

# Fallstricke

- Ablenkung offenbaren (Achtung: Spione!)
  - Alkoholgenuss!



© 2013 Sandra Maier

23

## Agenda

⚽ Vorbereitung zu Hause

⚽ Am Spielort

⚽ Fallstricke

⚽ Merkmale zur Überzeugung

⚽ Organisation & Vorbereitung am Spielort

⚽ Ablauf Coaching-Gespräch

15.08.2013

# Fallstricke

- Ablenkung offenbaren (Achtung: Spione!)
  - Gespräche mit Dritten, z. B. per Telefon, während des Spiels



© 2013 Sandra Maier

24



# Merkmale, um SR-Team zu überzeugen



## Agenda

- ⚽ Vorbereitung zu Hause
- ⚽ Am Spielort
- ⚽ Fallstricke
- ⚽ Merkmale zur Überzeugung
- ⚽ Organisation & Vorbereitung am Spielort
- ⚽ Ablauf Coaching-Gespräch

15.08.2013

# Merkmale, um SR-Team zu überzeugen

- Wertschätzung und Respekt entgegenbringen



© 2013 Sandra Maier

26



## Agenda

- ⚽ Vorbereitung zu Hause
- ⚽ Am Spielort
- ⚽ Fallstricke
- ⚽ Merkmale zur Überzeugung
- ⚽ Organisation & Vorbereitung am Spielort
- ⚽ Ablauf Coaching-Gespräch

15.08.2013

# Merkmale, um SR-Team zu überzeugen

- Wertschätzung entgegenbringen



## **Bacher Michael**

**Geb.Datum:** 23.02.1991 (22)

**Wohnort:** Kirchensur

**Verein:** SV Amerang

**Bezirk:** Oberbayern

## Agenda

- ⚽ Vorbereitung zu Hause
- ⚽ Am Spielort
- ⚽ Fallstricke
- ⚽ Merkmale zur Überzeugung
- ⚽ Organisation & Vorbereitung am Spielort
- ⚽ Ablauf Coaching-Gespräch

15.08.2013

# Merkmale, um SR-Team zu überzeugen

- Wertschätzung entgegenbringen

**Bacher Michael**



Verein: SV Amerang  
Geburtsjahr: 1991  
Schiedsrichter seit 10.03.2006

Spielbetrieb → SR-Gruppe → Oberbayern → Chiem  
→ Schiedsrichter → Bayernliga



## Agenda

- ⚽ Vorbereitung zu Hause
- ⚽ Am Spielort
- ⚽ Fallstricke
- ⚽ Merkmale zur Überzeugung
- ⚽ Organisation & Vorbereitung am Spielort
- ⚽ Ablauf Coaching-Gespräch

15.08.2013

# Merkmale, um SR-Team zu überzeugen

- Wertschätzung entgegenbringen
  - Option:  
Anzahl Spiele in der Leistungsklasse



## 🇩🇪 AKTUELLE SAISON



Michael Bacher

Verein:

Gruppe: Bayliga

Klasse: Bayernliga

Statistik:  31  62  9  2

## Agenda

- ⚽ Vorbereitung zu Hause
- ⚽ Am Spielort
- ⚽ Fallstricke
- ⚽ Merkmale zur Überzeugung
- ⚽ Organisation & Vorbereitung am Spielort
- ⚽ Ablauf Coaching-Gespräch

15.08.2013

# Merkmale, um SR-Team zu überzeugen

- Wertschätzung entgegenbringen
  - Option:  
Beruf / Ausbildung

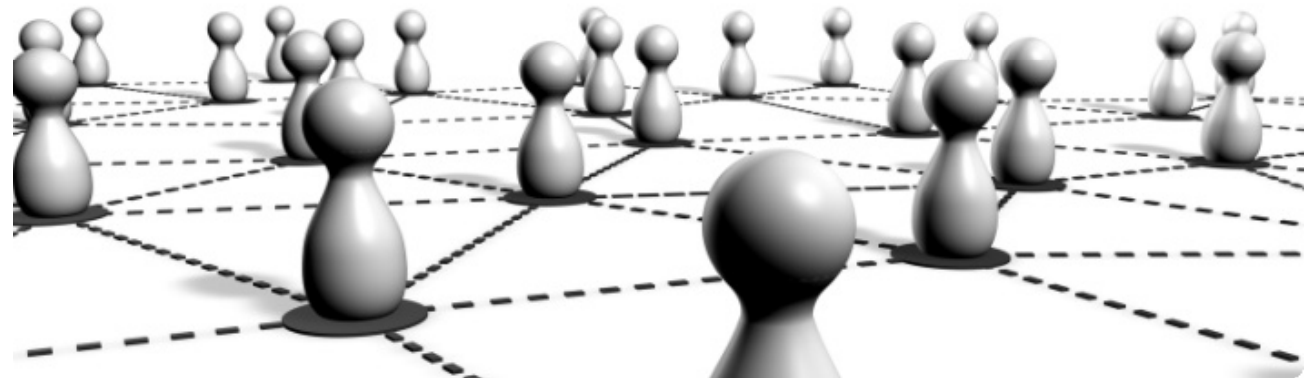

Information z. B. durch Austausch mit Anderen

## Agenda

- ⚽ Vorbereitung zu Hause
- ⚽ Am Spielort
- ⚽ Fallstricke
- ⚽ Merkmale zur Überzeugung
- ⚽ Organisation & Vorbereitung am Spielort
- ⚽ Ablauf Coaching-Gespräch

15.08.2013

# Merkmale, um SR-Team zu überzeugen

- Wertschätzung entgegenbringen
  - Option:  
Beruf / Ausbildung

Michael Bacher studiert:  
Fahrzeug- und Motorentechnik (TU-München in Garching)  
Aktuell im 6. Semester

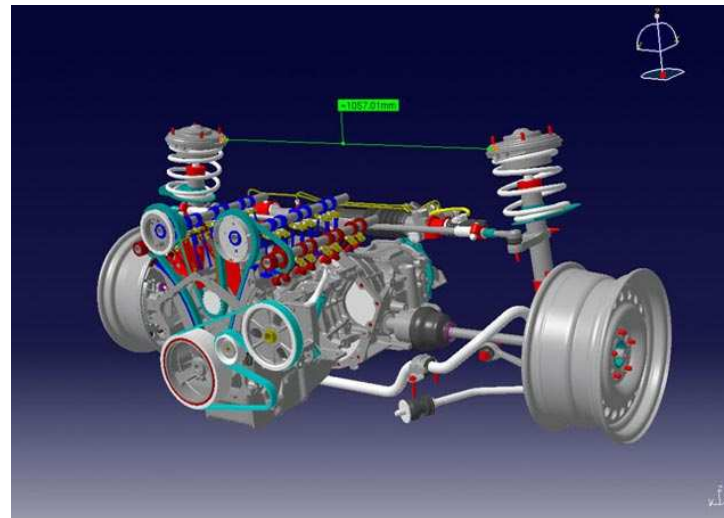

© 2013 Sandra Maier

31



## Agenda

- ⚽ Vorbereitung zu Hause
- ⚽ Am Spielort
- ⚽ Fallstricke
- ⚽ Merkmale zur Überzeugung
- ⚽ Organisation & Vorbereitung am Spielort
- ⚽ Ablauf Coaching-Gespräch

15.08.2013

# Merkmale, um SR-Team zu überzeugen

- Auftreten / Verhalten des Beobachters

## Erscheinungsbild



© 2013 Sandra Maier

32

## Agenda

- ⚽ Vorbereitung zu Hause
- ⚽ Am Spielort
- ⚽ Fallstricke
- ⚽ Merkmale zur Überzeugung
- ⚽ Organisation & Vorbereitung am Spielort
- ⚽ Ablauf Coaching-Gespräch

15.08.2013

# Merkmale, um SR-Team zu überzeugen

- Auftreten / Verhalten des Beobachters

## Pünktlichkeit



© 2013 Sandra Maier

33

## Agenda

- ⚽ Vorbereitung zu Hause
- ⚽ Am Spielort
- ⚽ Fallstricke
- ⚽ Merkmale zur Überzeugung
- ⚽ Organisation & Vorbereitung am Spielort
- ⚽ Ablauf Coaching-Gespräch

15.08.2013

# Merkmale, um SR-Team zu überzeugen

- Auftreten / Verhalten des Beobachters

## Verlässlichkeit





## Agenda

- ⚽ Vorbereitung zu Hause
- ⚽ Am Spielort
- ⚽ Fallstricke
- ⚽ Merkmale zur Überzeugung
- ⚽ Organisation & Vorbereitung am Spielort
- ⚽ Ablauf Coaching-Gespräch

15.08.2013

# Merkmale, um SR-Team zu überzeugen

- Auftreten / Verhalten des Beobachters

## Kommunikation

„Wer fragt, der führt!“



© 2013 Sandra Maier

35

# Organisation und Vorbereitung auf das Coaching





## Agenda

- ⚽ Vorbereitung zu Hause
- ⚽ Am Spielort
- ⚽ Fallstricke
- ⚽ Merkmale zur Überzeugung
- ⚽ Organisation & Vorbereitung am Spielort
- ⚽ Ablauf Coaching-Gespräch

15.08.2013

# Vorbereitung auf das Coaching

- Zeiten:
  - Halbzeitpause
  - 10-15 Minuten nach dem Spiel



© 2013 Sandra Maier

37



## Agenda

- ⚽ Vorbereitung zu Hause
- ⚽ Am Spielort
- ⚽ Fallstricke
- ⚽ Merkmale zur Überzeugung
- ⚽ Organisation & Vorbereitung am Spielort
- ⚽ Ablauf Coaching-Gespräch

15.08.2013

# Vorbereitung auf das Coaching

- Kognitiv:
  - Die wichtigsten Szenen ohne Zettel / Papier parat haben (Vorfall / Minute / beteiligte Spieler)

z. B.: SR Marco Fritz verlässt sich auf SRA Thomas Münch und gibt Tor / 81. Minute / MSV Duisburgs Angreifer Christian Tiffert

## Agenda

- ⚽ Vorbereitung zu Hause
- ⚽ Am Spielort
- ⚽ Fallstricke
- ⚽ Merkmale zur Überzeugung
- ⚽ Organisation & Vorbereitung am Spielort
- ⚽ Ablauf Coaching-Gespräch

15.08.2013

# Vorbereitung auf das Coaching

- z. B.: MSV Duisburg – FSV Frankfurt  
17. Januar 2010

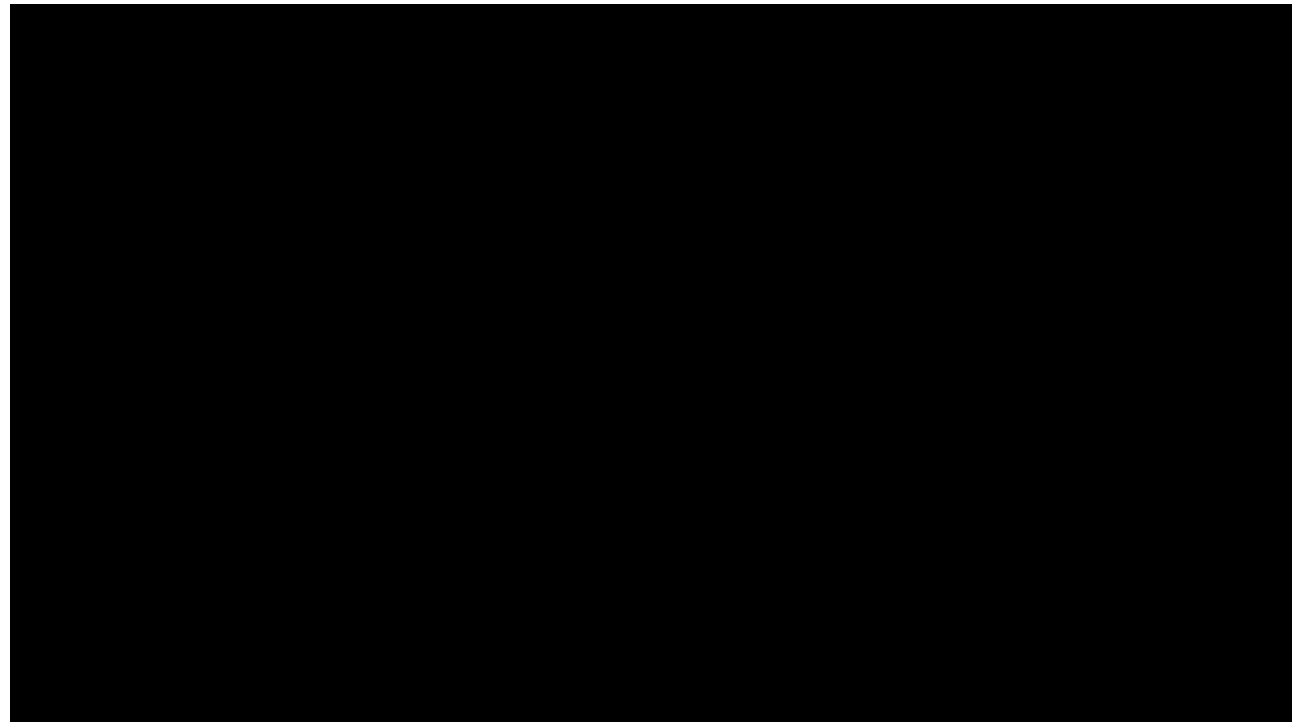

## Agenda

- Vorbereitung zu Hause
- Am Spielort
- Fallstricke
- Merkmale zur Überzeugung
- Organisation & Vorbereitung am Spielort
- Ablauf Coaching-Gespräch

15.08.2013

# Vorbereitung auf das Coaching

- Kognitiv :
  - 2-3 Schwerpunktthemen
    - Zweikampfbeurteilung
    - Persönliche Strafen
    - Persönlichkeit
    - Laufvermögen
    - Zusammenarbeit im Team



© 2013 Sandra Maier

40



## Agenda

- ⚽ Vorbereitung zu Hause
- ⚽ Am Spielort
- ⚽ Fallstricke
- ⚽ Merkmale zur Überzeugung
- ⚽ Organisation & Vorbereitung am Spielort
- ⚽ Ablauf Coaching-Gespräch

15.08.2013

# Vorbereitung auf das Coaching

- Kognitiv :  
(auch im Stande diese Schwerpunktthemen evtl. zu vernetzen)  
z. B. Zweikampfbeurteilung – pers. Strafen  
pers. Strafen – Persönlichkeit

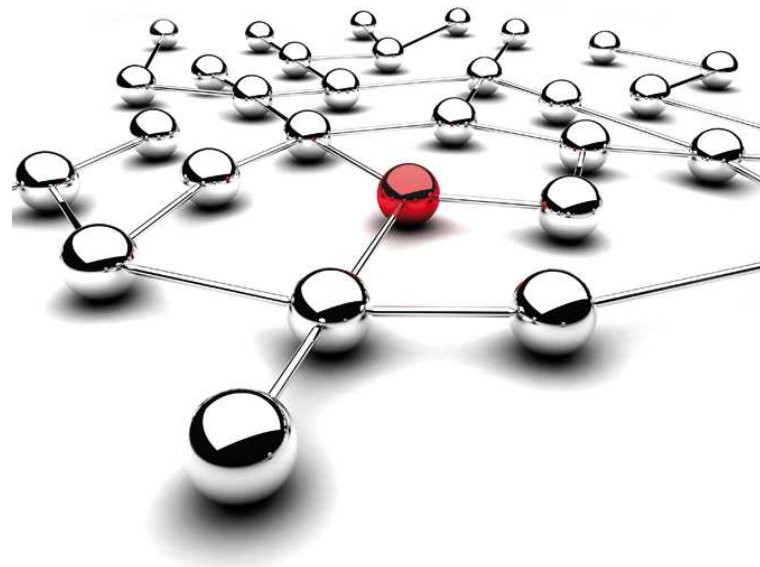

© 2013 Sandra Maier

41

## Agenda

- ⚽ Vorbereitung zu Hause
- ⚽ Am Spielort
- ⚽ Fallstricke
- ⚽ Merkmale zur Überzeugung
- ⚽ Organisation & Vorbereitung am Spielort
- ⚽ Ablauf Coaching-Gespräch

15.08.2013

# Vorbereitung auf das Coaching

- Kognitiv :
  - Note bis auf  $\frac{1}{10}$  Abweichung im Kopf bilden

**z. B. : 8,2 ± 0,1**

## Agenda

- ⚽ Vorbereitung zu Hause
- ⚽ Am Spielort
- ⚽ Fallstricke
- ⚽ Merkmale zur Überzeugung
- ⚽ Organisation & Vorbereitung am Spielort
- ⚽ Ablauf Coaching-Gespräch

15.08.2013

# Vorbereitung auf das Coaching

- Visualisierung:
  - z. B. Spielfeld parat haben (aufzeichnen)

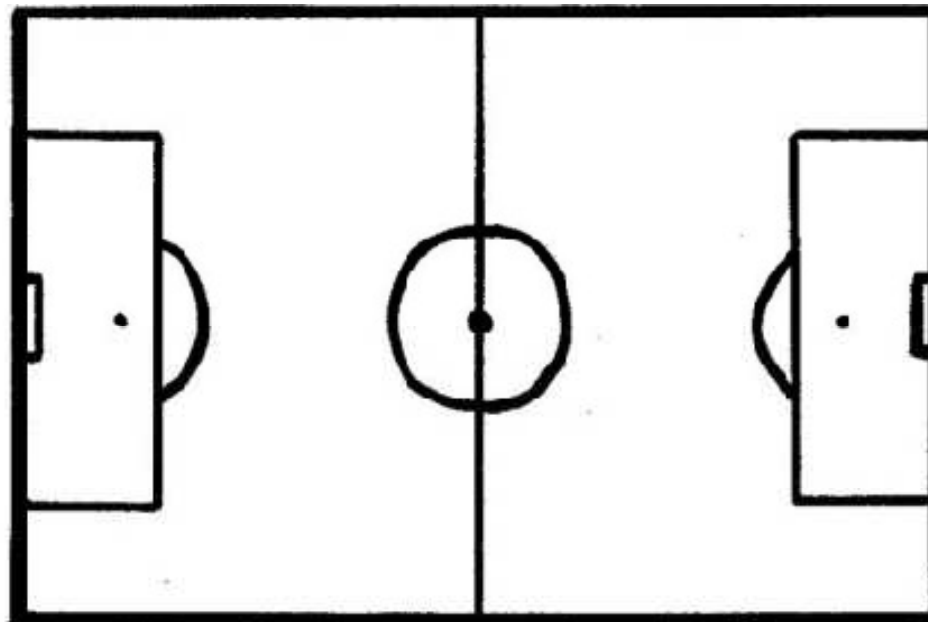

© 2013 Sandra Maier

43



# Ablauf des Coachinggesprächs



## Agenda

- ⚽ Vorbereitung zu Hause
- ⚽ Am Spielort
- ⚽ Fallstricke
- ⚽ Merkmale zur Überzeugung
- ⚽ Organisation & Vorbereitung am Spielort
- ⚽ Ablauf Coaching-Gespräch

15.08.2013

# Ablauf des Coachinggesprächs

- i. d. R. nicht länger als 30 Minuten (aber mind. 15 Minuten)



## Agenda

- ⚽ Vorbereitung zu Hause
- ⚽ Am Spielort
- ⚽ Fallstricke
- ⚽ Merkmale zur Überzeugung
- ⚽ Organisation & Vorbereitung am Spielort
- ⚽ Ablauf Coaching-Gespräch

15.08.2013

# Ablauf des Coachinggesprächs

1. Für Spielleitung bedanken  
(unbedingt: Nicht auf die Leistung beziehen!)



© 2013 Sandra Maier

46



## Agenda

- ⚽ Vorbereitung zu Hause
- ⚽ Am Spielort
- ⚽ Fallstricke
- ⚽ Merkmale zur Überzeugung
- ⚽ Organisation & Vorbereitung am Spielort
- ⚽ Ablauf Coaching-Gespräch

15.08.2013

# Ablauf des Coachinggesprächs

2. Optimale Sitzordnung herstellen  
(Jeder hat zu Jedem Blickkontakt)



Gammaeule

## Agenda

- ⚽ Vorbereitung zu Hause
- ⚽ Am Spielort
- ⚽ Fallstricke
- ⚽ Merkmale zur Überzeugung
- ⚽ Organisation & Vorbereitung am Spielort
- ⚽ Ablauf Coaching-Gespräch

15.08.2013

# Ablauf des Coachinggesprächs

## 3. Den SR zu Wort kommen lassen

- „Erzähl mal von Deinem Spiel heute alles Erwähnenswerte!“
- „Lieber Max, ein kurzes Resümee von Dir!“
- „Na Max, dann leg mal los, was hältst Du in diesem Spiel für wichtig?“



© 2013 Sandra Maier

48

## Agenda

- ⚽ Vorbereitung zu Hause
- ⚽ Am Spielort
- ⚽ Fallstricke
- ⚽ Merkmale zur Überzeugung
- ⚽ Organisation & Vorbereitung am Spielort
- ⚽ Ablauf Coaching-Gespräch

15.08.2013

# Ablauf des Coachinggesprächs

4. Den SR zu Wort kommen lassen
  - Unbedingt vermeiden:

„Wie hast Du Deine **Leistung** heute gesehen?“





## Agenda

- ⚽ Vorbereitung zu Hause
- ⚽ Am Spielort
- ⚽ Fallstricke
- ⚽ Merkmale zur Überzeugung
- ⚽ Organisation & Vorbereitung am Spielort
- ⚽ Ablauf Coaching-Gespräch

15.08.2013

# Ablauf des Coachinggesprächs

5. Wesentliches aus den SR-Aussagen speichern
  - Evtl. darauf direkt eingehen
  - Einen Höhepunkt (positiv oder negativ) evtl. sofort aufgreifen
    - Positiv: evtl. gleich dafür loben
    - Negativ: „Da komm ich dann später drauf zurück.“ oder „Das besprechen wir dann noch.“



© 2013 Sandra Maier

50

## Agenda

- ⚽ Vorbereitung zu Hause
- ⚽ Am Spielort
- ⚽ Fallstricke
- ⚽ Merkmale zur Überzeugung
- ⚽ Organisation & Vorbereitung am Spielort
- ⚽ Ablauf Coaching-Gespräch

15.08.2013

# Ablauf des Coaching Gesprächs

6. Dem SR und dem Team die festgestellten Schwerpunkte (max. 3) mitteilen
    - „Ich möchte mit Euch über Folgendes sprechen“ :
- z. B.
- a) Zweikampfbeurteilung
  - b) Persönliche Strafen
  - c) Zusammenarbeit SR-SRA



## Agenda

- ⚽ Vorbereitung zu Hause
- ⚽ Am Spielort
- ⚽ Fallstricke
- ⚽ Merkmale zur Überzeugung
- ⚽ Organisation & Vorbereitung am Spielort
- ⚽ Ablauf Coaching-Gespräch

15.08.2013

# Ablauf des Coaching Gesprächs

## 7. **Keinesfalls chronologisch vorgehen... (3'; 19'; 21'; 47'; 49'; 79' usw.)**

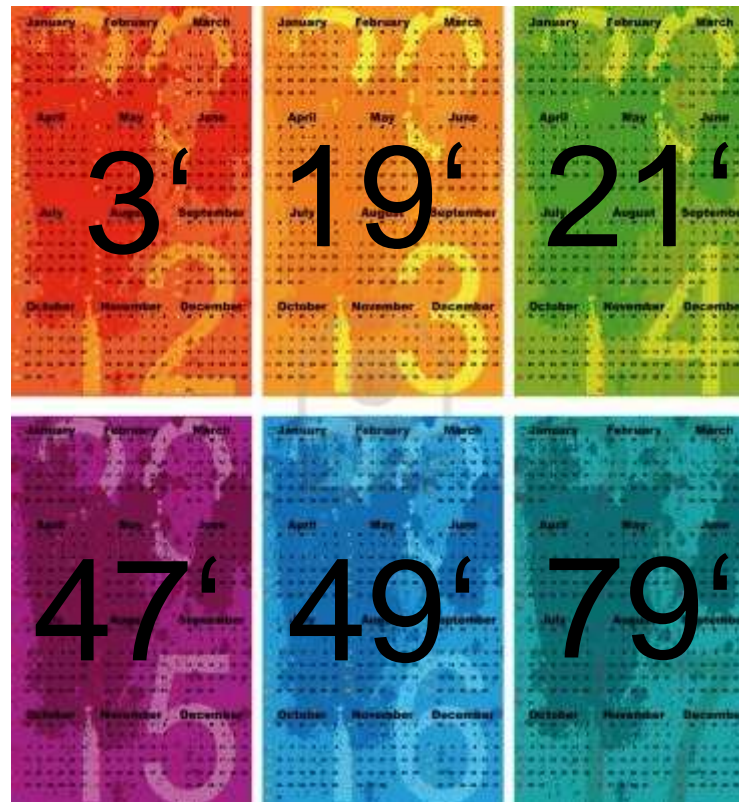

© 2013 Sandra Maier

52



## Agenda

- ⚽ Vorbereitung zu Hause
- ⚽ Am Spielort
- ⚽ Fallstricke
- ⚽ Merkmale zur Überzeugung
- ⚽ Organisation & Vorbereitung am Spielort
- ⚽ Ablauf Coaching-Gespräch

15.08.2013

# Ablauf des Coaching Gesprächs

8. Auf die Einzelheiten der Schwerpunkte eingehen:
  - a) Königsdisziplin: „Schwerpunkte miteinander verbinden“

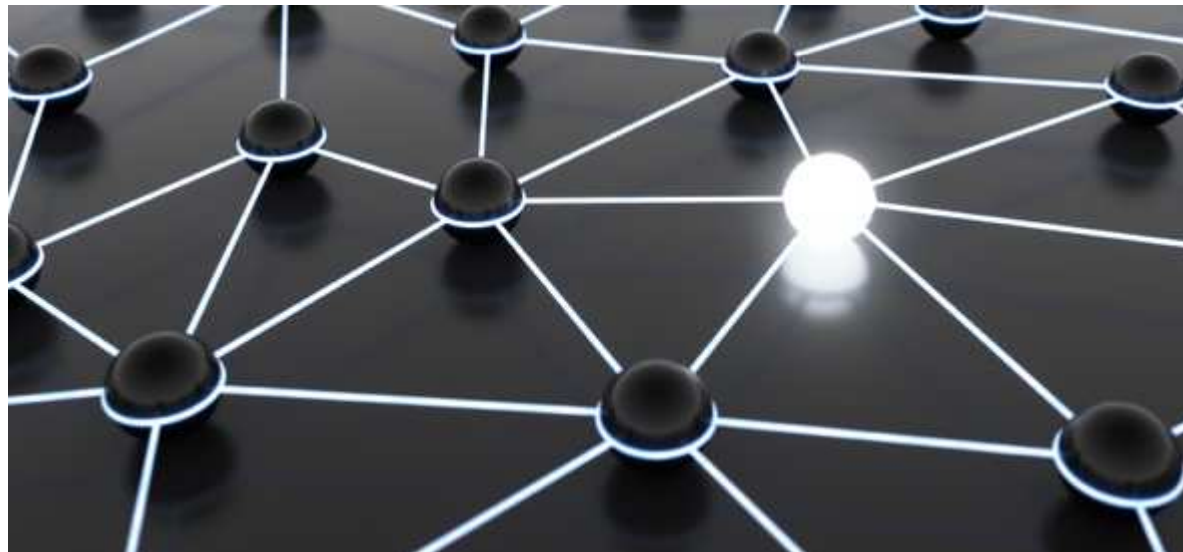

## Agenda

- ⚽ Vorbereitung zu Hause
- ⚽ Am Spielort
- ⚽ Fallstricke
- ⚽ Merkmale zur Überzeugung
- ⚽ Organisation & Vorbereitung am Spielort
- ⚽ Ablauf Coaching-Gespräch

15.08.2013

# Ablauf des Coaching Gesprächs

8. Auf die Einzelheiten der Schwerpunkte eingehen:
  - b) Dabei immer mit Positivem beginnen  
Dann ebenfalls das Negative ansprechen



„Das muss ich noch mit Josef Maier besprechen!“



© 2013 Sandra Maier

54

## Agenda

- ⚽ Vorbereitung zu Hause
- ⚽ Am Spielort
- ⚽ Fallstricke
- ⚽ Merkmale zur Überzeugung
- ⚽ Organisation & Vorbereitung am Spielort
- ⚽ Ablauf Coaching-Gespräch

15.08.2013

# Ablauf des Coaching Gesprächs

8. Auf die Einzelheiten der Schwerpunkte eingehen:
  - c) „Unter den Nägeln brennende Punkte“ sofort ansprechen (positiv wie negativ)



© 2013 Sandra Maier

55



## Agenda

- ⚽ Vorbereitung zu Hause
- ⚽ Am Spielort
- ⚽ Fallstricke
- ⚽ Merkmale zur Überzeugung
- ⚽ Organisation & Vorbereitung am Spielort
- ⚽ Ablauf Coaching-Gespräch

15.08.2013

# Ablauf des Coaching Gesprächs

8. Auf die Einzelheiten der Schwerpunkte eingehen:
  - d) Unter Umständen Sachverhalte auch mal körpersprachlich demonstrieren



© 2013 Sandra Maier

56

## Agenda

- ⚽ Vorbereitung zu Hause
- ⚽ Am Spielort
- ⚽ Fallstricke
- ⚽ Merkmale zur Überzeugung
- ⚽ Organisation & Vorbereitung am Spielort
- ⚽ Ablauf Coaching-Gespräch

15.08.2013

# Ablauf des Coaching Gesprächs

## 9. Fazit durch den Beobachter:

- Sich nochmals über die Note im klaren werden  
Optional: Ausnahme, wenn Fernsehbilder nötig sind
- Kurz Plus und Minus zusammenfassen und den allgemeinen Eindruck vermitteln



## Agenda

- ⚽ Vorbereitung zu Hause
- ⚽ Am Spielort
- ⚽ Fallstricke
- ⚽ Merkmale zur Überzeugung
- ⚽ Organisation & Vorbereitung am Spielort
- ⚽ Ablauf Coaching-Gespräch

15.08.2013

# Ablauf des Coaching Gesprächs

## 10. Fazit durch den Beobachter:

- Dem SR und dem Team „notenmäßig“ einen Anhaltspunkt mitgeben



© 2013 Sandra Maier

58



## Agenda

- ⚽ Vorbereitung zu Hause
- ⚽ Am Spielort
- ⚽ Fallstricke
- ⚽ Merkmale zur Überzeugung
- ⚽ Organisation & Vorbereitung am Spielort
- ⚽ Ablauf Coaching-Gespräch

15.08.2013

# Ablauf des Coaching Gesprächs

10. Fazit durch den Beobachter:

„Also insgesamt hast Du sehr gut amtiert“

8,5 – 8,6

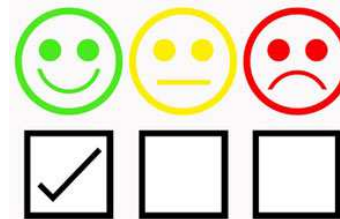

© 2013 Sandra Maier

59

## Agenda

- ⚽ Vorbereitung zu Hause
- ⚽ Am Spielort
- ⚽ Fallstricke
- ⚽ Merkmale zur Überzeugung
- ⚽ Organisation & Vorbereitung am Spielort
- ⚽ Ablauf Coaching-Gespräch

15.08.2013

# Ablauf des Coaching Gesprächs

10. Fazit durch den Beobachter:

„Das war an der Schnittstelle von gut und sehr gut“

8,4 – 8,5

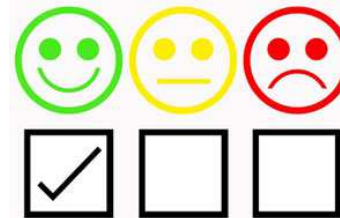

© 2013 Sandra Maier

60

## Agenda

- ⚽ Vorbereitung zu Hause
- ⚽ Am Spielort
- ⚽ Fallstricke
- ⚽ Merkmale zur Überzeugung
- ⚽ Organisation & Vorbereitung am Spielort
- ⚽ Ablauf Coaching-Gespräch

15.08.2013

# Ablauf des Coaching Gesprächs

10. Fazit durch den Beobachter:

„Lieber Max, also das war eine wirklich gute Leistung!“

8,3 – 8,4

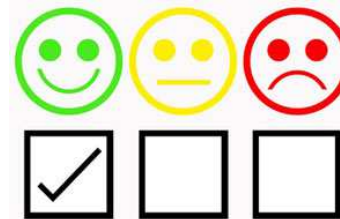

© 2013 Sandra Maier

61



## Agenda

- ⚽ Vorbereitung zu Hause
- ⚽ Am Spielort
- ⚽ Fallstricke
- ⚽ Merkmale zur Überzeugung
- ⚽ Organisation & Vorbereitung am Spielort
- ⚽ Ablauf Coaching-Gespräch

15.08.2013

# Ablauf des Coaching Gesprächs

10. Fazit durch den Beobachter:

„Eine gute Leistung von Dir,  
das steht fest.“

8,2 – 8,3

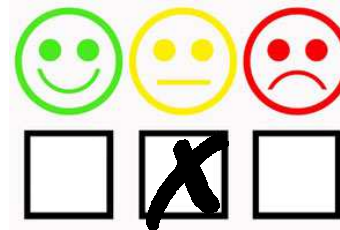

© 2013 Sandra Maier

62

## Agenda

- ⚽ Vorbereitung zu Hause
- ⚽ Am Spielort
- ⚽ Fallstricke
- ⚽ Merkmale zur Überzeugung
- ⚽ Organisation & Vorbereitung am Spielort
- ⚽ Ablauf Coaching-Gespräch

15.08.2013

# Ablauf des Coaching Gesprächs

10. Fazit durch den Beobachter:

„Also, das war gut, geht aber schon noch besser.“

8,1 – 8,2

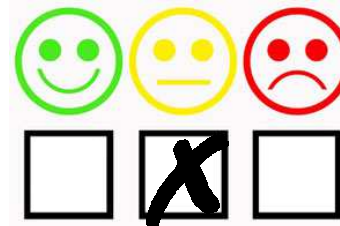

© 2013 Sandra Maier

63

## Agenda

- ⚽ Vorbereitung zu Hause
- ⚽ Am Spielort
- ⚽ Fallstricke
- ⚽ Merkmale zur Überzeugung
- ⚽ Organisation & Vorbereitung am Spielort
- ⚽ Ablauf Coaching-Gespräch

15.08.2013

# Ablauf des Coaching Gesprächs

10. Fazit durch den Beobachter:

„Das ist heute leider nicht so gut gelaufen.“

7,9 – 8,0

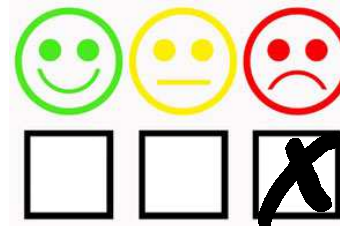

© 2013 Sandra Maier

64



## Agenda

- ⚽ Vorbereitung zu Hause
- ⚽ Am Spielort
- ⚽ Fallstricke
- ⚽ Merkmale zur Überzeugung
- ⚽ Organisation & Vorbereitung am Spielort
- ⚽ Ablauf Coaching-Gespräch

15.08.2013

# Ablauf des Coaching Gesprächs

10. Fazit durch den Beobachter:

„Das war leider eine unbefriedigende Leistung. Daraus lernen, nach vorne schauen“

<= 7,8

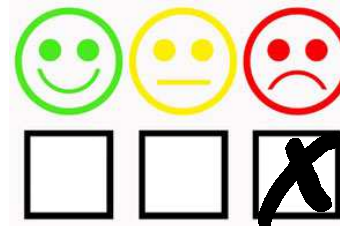

© 2013 Sandra Maier

65

## Agenda

- ⚽ Vorbereitung zu Hause
- ⚽ Am Spielort
- ⚽ Fallstricke
- ⚽ Merkmale zur Überzeugung
- ⚽ Organisation & Vorbereitung am Spielort
- ⚽ Ablauf Coaching-Gespräch

15.08.2013

# Ablauf des Coaching Gesprächs

11. Die SRA nicht vergessen, evtl. schon früher einbinden
  - Zu beiden persönliche Feststellungen machen



© 2013 Sandra Maier

66

## Agenda

- ⚽ Vorbereitung zu Hause
- ⚽ Am Spielort
- ⚽ Fallstricke
- ⚽ Merkmale zur Überzeugung
- ⚽ Organisation & Vorbereitung am Spielort
- ⚽ Ablauf Coaching-Gespräch

15.08.2013

# Ablauf des Coaching Gesprächs

## 12. Verabschiedung

- Jedem aus dem Team wird die Hand geschüttelt
- Alles Gute für die Zukunft wünschen
- Evtl. auch Rücksprache anbieten



© 2013 Sandra Maier

67



## Agenda

- ⚽ Vorbereitung zu Hause
- ⚽ Am Spielort
- ⚽ Fallstricke
- ⚽ Merkmale zur Überzeugung
- ⚽ Organisation & Vorbereitung am Spielort
- ⚽ Ablauf Coaching-Gespräch

15.08.2013

# Ablauf des Coaching Gesprächs

## 13. Zu Hause

### Kompatibilität

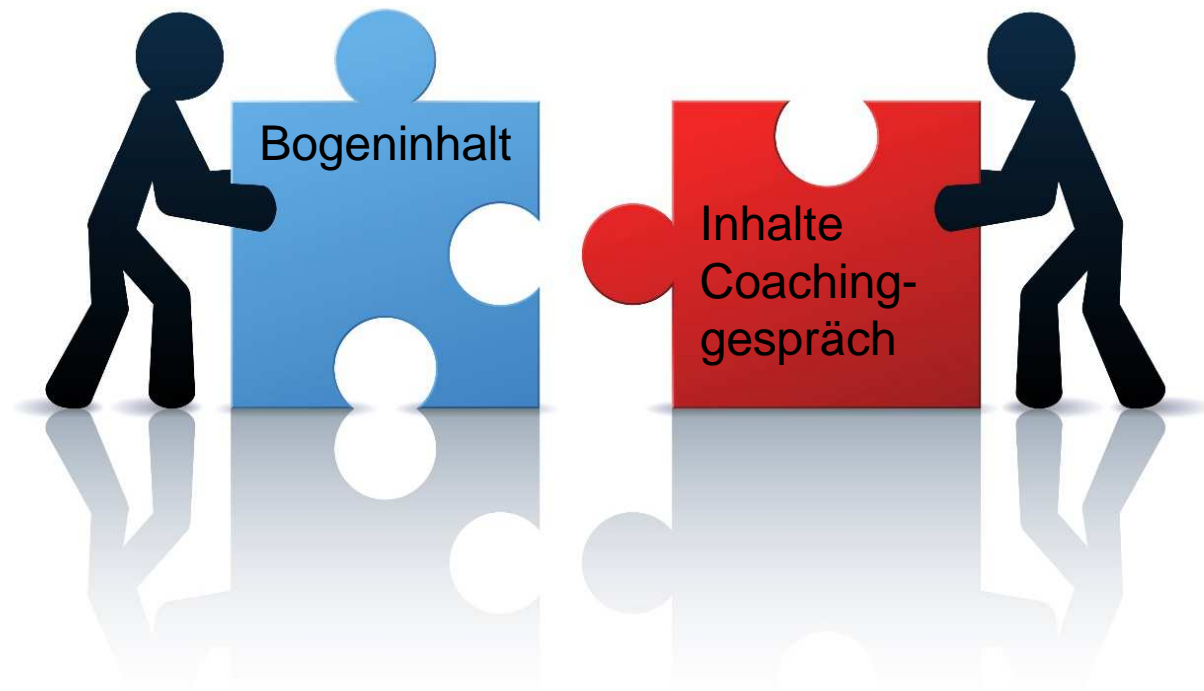

© 2013 Sandra Maier

68

Vielen Dank für eure  
Aufmerksamkeit!

Noch Fragen?

